



TECHNICAL FEATURES

Stationary block machine with electro-hydraulic controls; delivery on wood pallet, complete with loading bucket and extractor.

S1010 is complete with extractor alone; S1010L is complete with extractor and elevator.

1st quality hydraulic system with adjustable pressure, double oil filter, air filter and oil peephole.

Motor pump is silent and gives excellent hydraulic power

Fire-proof electric cables. Oversized components

Power board with low tension controls, general switch and adjustable motor protector for each motor. Buttons board complete with emergency button.

Manual operation of the double, synchronized opening bucket for a quick filling of the mould.

One-way vertical vibrator, adjustable speed, with gears in oil bath and powered by an electric self-braking motor with forced fan.

The wood board stops on the vibrating desk are independent to ensure the optimal transfer of vibration and compression to concrete in the mould.

Press device is manually moved into place and automatically scrapes away any exceeding concrete.

Compression and delivery by 2 hydraulic cylinders and torsion bars for an optimal spread of concrete

Automatic extractor separate from the machine with gliding run for 4 woodboards

Mould change with easy operations

Safety limit-switch at the end of extractor. Signal lamp of extractor full on S1010. Signal lamp of elevator full on S1010L.

We strongly recommend you equip your block machine S1010 with its elevator (S1010L). The elevator placed at the end of the extractor automatically lifts pallets that will then be removed by a fork lift.

Its help is all the more vital as pallets loaded with concrete products can be extremely heavy. The elevator cannot be fitted aftermarket.

S1010/S1010L are packed almost ready to work for a fast set up and immediate start.

MAXIMUM MOULD SIZE: 108x52xh20 (cm 30 on demand)

FICHE TECHNIQUE

Presse fixe semiautomatique avec contrôles électro-hydrauliques; démoulage sur planche en bois. Chargement du béton par trémie. S1010 complète avec extracteur seul; S1010L complète avec extracteur et ascenseur.

Système hydraulique de 1ère qualité à pression réglable, filtre air, double filtre huile et voyant d'huile. La pompe huile est silencieuse et de grande puissance hydraulique.

Câblages électriques ignifuges. Contacteur général, composants surdimensionnés. Panneau électrique avec contrôles en basse tension. Interrupteur général et disjoncteur réglable pour chaque moteur. Boîte à boutons complète avec bouton émergence.

Trémie à ouverture manuelle, double portes synchronisées pour un remplissage vite du moule.

Vibrateur unidirectionnel, vitesse réglable, engrenages en bain d'huile, moteur électrique auto freineur avec servo-ventilateur. Les arrêts de la planche sont indépendants du banc vibrant pour le meilleur transfert de vibration et compression au béton dans le moule.

La presse est déplacée avec un control hydraulique et son mouvement enlève automatiquement tout excès de béton.

Compression et démoulage par 2 cylindres hydrauliques et barre de torsion pour une distribution optimale du béton.

Extracteur automatique séparé de la presse avec un plan de glissement pour 4 planches, Butée de sécurité à la fin de l'extracteur, signal de extracteur plein sur S1010.

Changement des moules avec quelques simples opérations.

Notre conseil est de bien évaluer l'importance de l'ascenseur (S1010L). L'ascenseur placé à la fin de l'extracteur hausse 8 planches à emporter avec un chariot à fourches - Signale de Ascenseur plein sur S1010L.

L'ascenseur optimise la vitesse de production de la presse. Son aide est d'autant plus important puisque les planches avec les produits frais sont très lourdes. L'ascenseur doit être commandé avec la presse et ne peut pas être fixé en suite.

S1010/S1010L sont livrées presque prêtes à travailler et ne nécessitent pas d'assistance pour montage et démarrage.

DIMENSIONS MOULE MAX : CM 62X52XH20 (cm 30 sur demande)

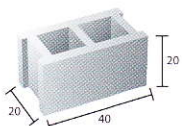

300 - 400
Blocks p/hour
Agglos p/heure



30 - 35 m²
Pavers p/hour
pavés p/heure



120 - 160
Kerbs / Bordures
Cm 12/15x25x100

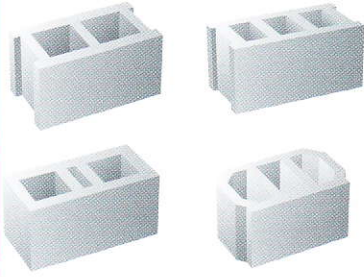

Blocks p/mould
Agglos p/ moule;
30x40x20: 3 pz
25x40x20: 4 pz
20x40x20: 5 pz
15x40x20: 7 pz
12x40x20 10 pz



Pavers p/ mould
Pavés p/ moule
Mod 190: pz 15



Mod 040: pz 25

Cycles p/hour
Cycles p/heure:
60 - 80



Kerbs p/ moule
Bordures p/ moule
Cm 12/15x25x100
Pz. 2

S1010L

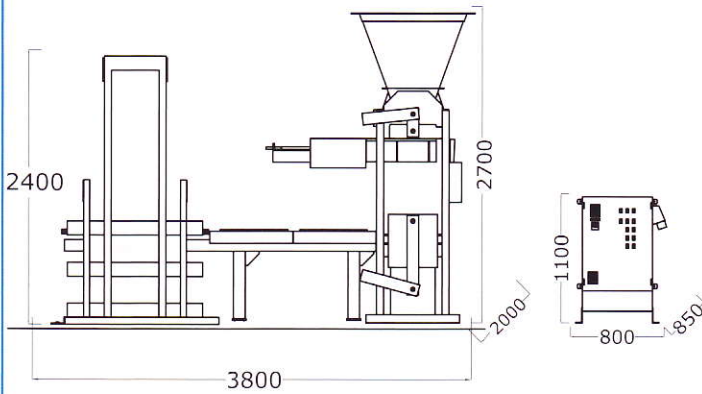

S1010

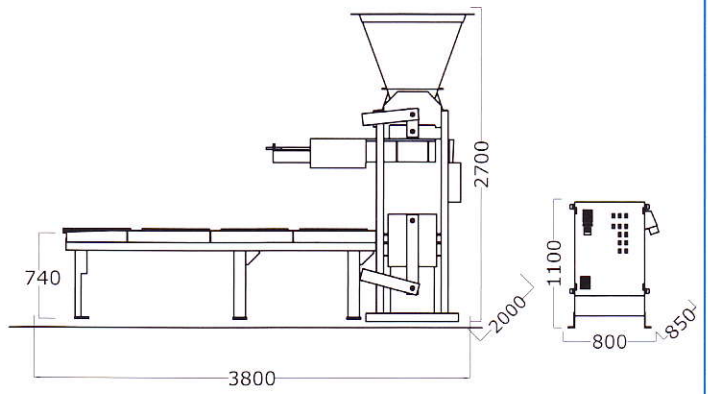

Dimensions of the machine ready to work / Dimensions de la machine prête à travailler

S1010L: cm 300x380xh270 Weight/Poids Kg 3920

S1010: cm 300x380xh270

Weight/Poids kg 2880

April 2010

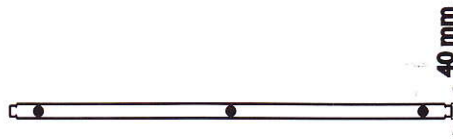
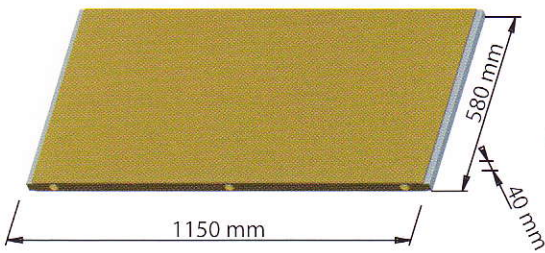

Dimensions palettes
Dimensions planches
Cm 115x58xh4

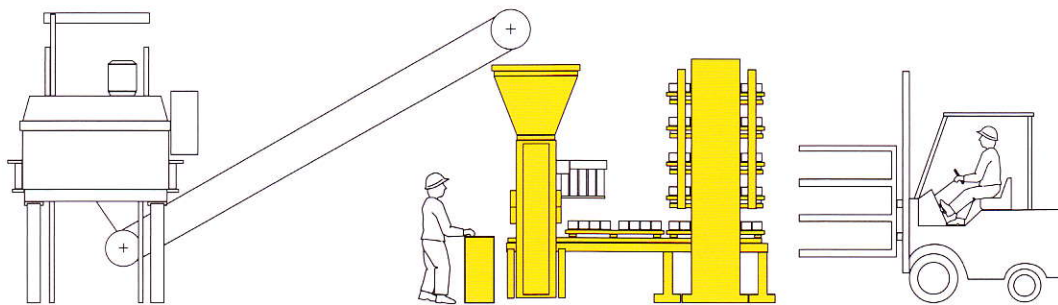

Planetary mixer 400lt real yield + set of pallets for at least 2 work days space or racks for curing

Malaxeur planétaire 400lt rendement en matériel vibré+ruban transporteur Planches pour la production de 2 journées



Cadonà srl
Via Triestina, 97
30024 Musile di Piave
(Venezia) Italia

Tel +39 0421 52278
Fax +39 0421 330076
info@cadona.it
www.cadona.it

