

TECHNICAL FEATURES

Egg-laying semiautomatic block machine; Delivery on concrete floor.
 Manual loading: Concrete to be thrown straight into the mould.
 1st quality hydraulic system with adjustable pressure, oil filter, air filter and oil peephole. Motor pump is silent and gives excellent hydraulic power.
 Fire-proof electric cables. General switch. Oversized components.
 Press trolley easily moved on oversized and straight guides.
 Scraper for material on the press trolley for material cleaning and for an even distribution of concrete before compression. Waste tray for exceeding material.
 842H is supplied with concrete spreading blade.
 Front circular horizontal vibration. Motor for vibrator with reinforced frame and high power. Automatic stop of vibration.
 High impact spring compression: great force for an easy and fast delivery of blocks.
 Hydraulic delivery complete with torsion bar; press is automatically blocked and lifted.
 Feeding/steering with gear reducer working on the 3rd wheel. Steel wheels for life-long durability.
 Easy mould change: few operations needed.
 Space required for production of 1600 blocks: about m 10x25.
 842Hydr is packed ready to work and does not need technical assistance from Italy for start up.
 842CE version available on request: extra safety features and electric panel added. Ask for further details.

FICHE TECHNIQUE

Machine à blocs pondeuse à démoulage sur surface en béton. Pondeuse semi-automatique, chargement manuel du béton direct dans le moule.
 Système hydraulique de 1ère qualité à pression réglable, filtre air, filtre huile et voyant d'huile. La pompe huile est silencieuse et de grande puissance hydraulique.
 Câblages électriques ignifuge. Contacteur général, composants surdimensionnés.
 La presse se mouve aisément sur ses guidons surdimensionnés et droites.
 Raseur pour matériel sur la presse pour le nettoyage de l'excès du matériel et pour la distribution uniforme du béton avant la compression. Tiroir d'aménagement du béton en excès. Poêle de distribution du béton avec la machine.
 Vibration frontale circulaire horizontale en bain d'huile. Moteur vibreur à caisse renforcée et de grande puissance. Interruption automatique de la vibration.
 Compression à frappe et ressort de grande force pour un démoulage vite des agglos.
 Démoulage hydraulique avec barre de torsion, la presse se bloque et se hausse automatiquement.
 Avance/direction avec motoréducteur sur la 3ème roue; roues en acier de durée élevée.
 Changement des moules avec quelques simples opérations.
 Espace nécessaire pour la production de 1600 agglos: m 10x25.
 842Hydr est livrée prête à travailler et ne nécessite pas d'assistance pour montage et démarrage.
 842CE : version CE disponible sur commande. Dotation majeure de éléments de sécurité et panneau électrique.

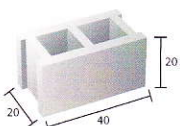

**200 - 300
Blocks p/heure
Agglos p/heure**

MAXIMUM MOULD SIZE:
cm 80 x 40 x h20 (on demand cm 22.5)

DIMENSIONS MAX. DU MOULE
cm 80 x 40 x h20 (sur demande cm 22.5)



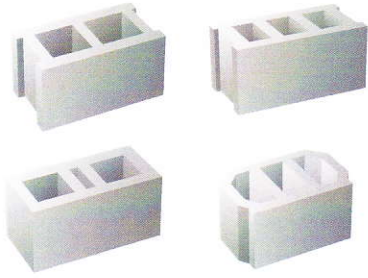

Blocks p/mould
 Agglos p/ moule;
 30x40xh20: 2 pz
 25x40xh20: 3 pz
 20x40xh20: 4 pz
 15x40xh20: 5 pz
 12x40xh20: 6 pz
 10x40xh20: 7 pz

Cycles p/hour
 Cycles p/heure:
50- 75

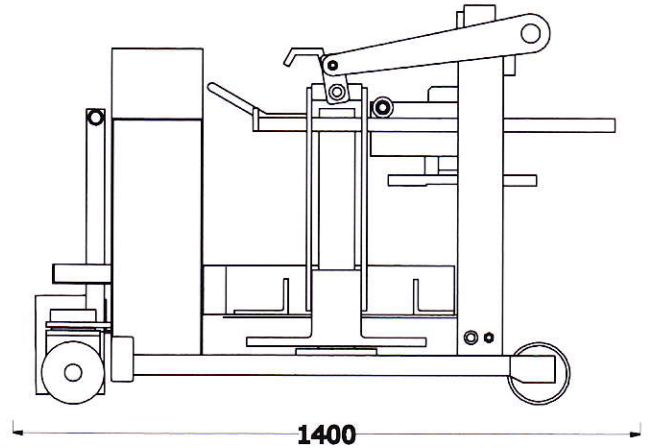
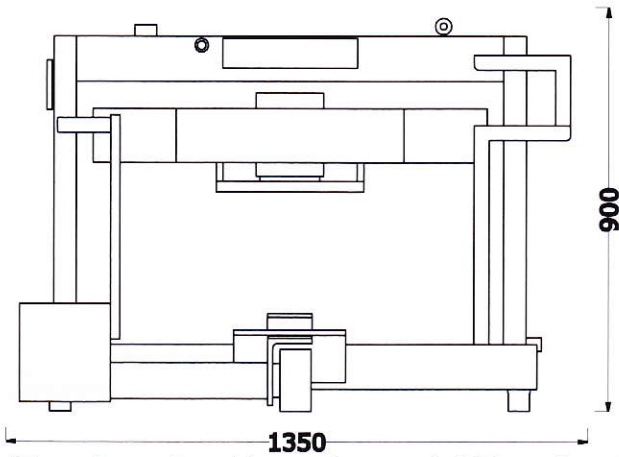

Dimensions of machine ready to work / Dimensions de la pondeuse prête à travailler: Cm 135x140xh90
 Weight/Poids Kg 450

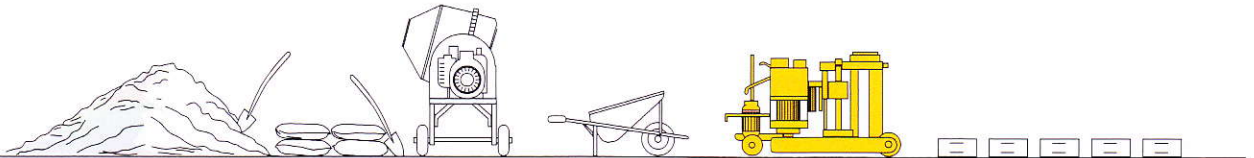

To complete the plant you will need: reverse gear mixer 400lt + wheelbarrows
 Dotation subsidiaire nécessaire : bétonnière 400lt + brouettes.



842CE



Cadonà srl
 Via Triestina, 97
 30024 Musile di Piave
 (Venezia) Italia

Tel +39 0421 52278
 Fax +39 0421 330076
 info@cadona.it
 www.cadona.it

