

## TECHNICAL FEATURES

Semiautomatic egg-laying block machine; blocks delivery on concrete floor; manual loading: concrete to be thrown straight into the mould.

1st quality hydraulic system with adjustable pressure, oil filter, air filter and oil peephole. Motor pump is silent and gives excellent hydraulic power.

Fire-proof electric cables. Oversized components. Adjustable motor-protectors.

1000A6 is supplied with concrete spreading blade.

Waste tray for exceeding material.

Double horizontal side vibration. Vibrators in oil bath: little service needed.

High impact weight compression: great force for an easy and fast delivery of blocks.

Press is engaged while delivering.

Press is disengaged by a lever with automatic return.

Automatic vibration stop. Press lifts by hydraulic control.

Hydraulic delivery complete with torsion bar.

Feeding/Steering with gear reducer on the 3rd wheel; steel wheels for lifelong durability.

Mould change with easy operations.

Adjustable height cm 20, 22.5, 25.

Space required for the production of about 3500 blocks: m 12x45.

1000A6 is packed ready to work and does not need technical assistance from Italy for start up.

## FICHE TECHNIQUE

Machine à blocs pondeuse semi-automatique à démoulage sur surface en béton.

Pondeuse à chargement manuel du béton direct dans le moule.

Système hydraulique de 1ère qualité à pression réglable, filtre air, double filtre huile et voyant d'huile. La pompe huile est silencieuse et de grande puissance hydraulique. Câblages électriques ignifuges, composants surdimensionnés.

Discontacteur réglable.

Poêle de distribution du béton avec la machine

Tiroir de aménagement du béton en excès.

Double vibration horizontale latérale.

Vibrateurs en bain d'huile à manutention limitée

Compression à frappe de grande force pour un démoulage vite des agglos.

La presse est bloquée pendant le démoulage.

La presse est débloquée par un levier à retour automatique. Haussé de la presse par control hydraulique.

Démoulage hydraulique avec barre de torsion.

Avance/direction avec motoréducteur sur la 3ème roue ; roues en aciers : durée élevée

Hauteur réglable cm 20, 22.5 et 25.

Espace nécessaire pour la production de 3500 agglos: m 12x45.

Changement des moules avec quelques simples opérations.

1000A6 est livrée prête à travailler et ne nécessite pas d'assistance pour montage et démarrage.

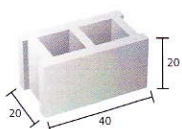

**300 - 400**  
**Blocks p/heure**  
**Agglos p/heure**

**MAXIMUM MOULD SIZE:**  
cm 126 x 45 x h20 (on demand cm 126x50)

**DIMENSIONS MAX. DU MOULE**  
cm 126 x 45 x h20 (sur demde cm 126x50)



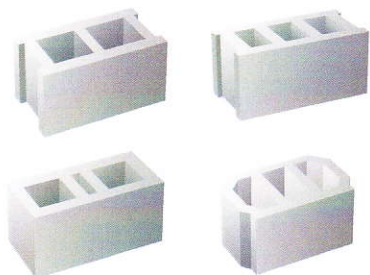

Blocks p/mould  
 Agglos p/ moule;  
 30x40xh20: 4 pz  
 25x40xh20: 5 pz  
 20x40xh20: 6 pz  
 15x40xh20: 8 pz  
 12x40xh20: 10 pz  
 10x40xh20: 12 pz

Cycles p/hour  
 Cycles p/heure  
**50 - 65**

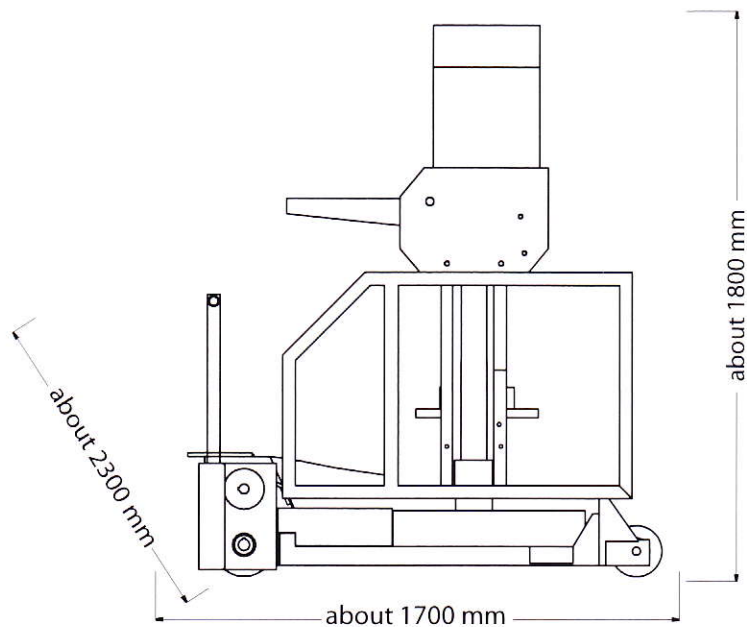

Dimensions of machine ready to work  
 Dimensions de la pondeuse prête à travailler:  
 Cm 230x170xh180  
 Weight/Poids : kg 1200

April 2010



To complete the plant you will need: reverse gear mixer 750lt + wheelbarrows  
 Dotation subsidiaire nécessaire : bétonnière 750lt, brouettes



**Cadonà srl**  
 Via Triestina, 97  
 30024 Musile di Piave  
 (Venezia) Italia

Tel +39 0421 52278  
 Fax +39 0421 330076  
 info@cadona.it  
 www.cadona.it

